

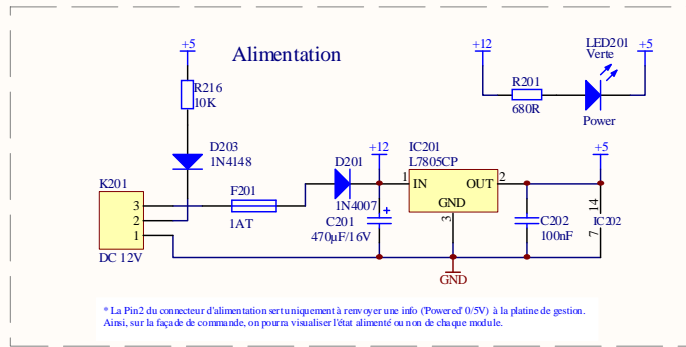

Capteur éolien (4 pulses/tour)

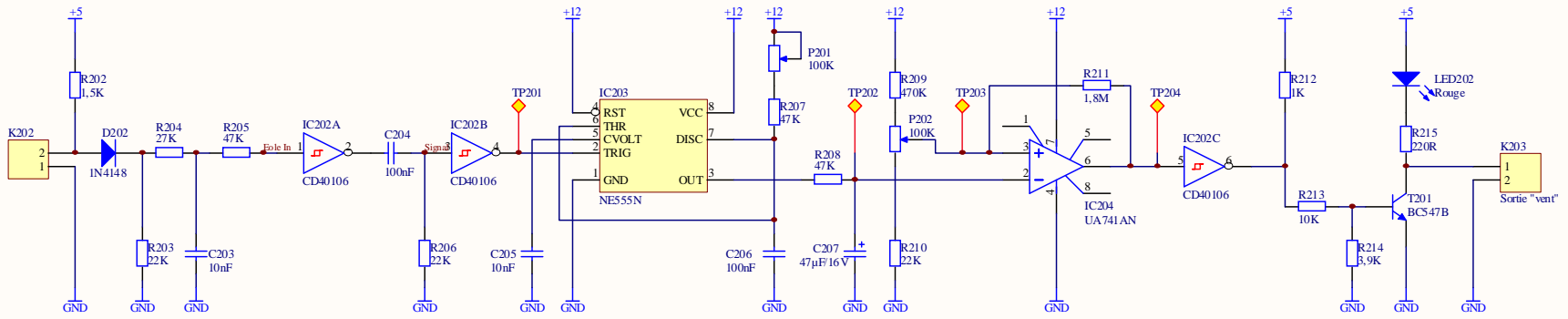

Ces portes ne sont pas utilisées, j'utilise quelques-unes de leurs pattes pour router certaines de mes connexions sur la

Title		
Automate pour store_banne de terrasse		
Size	Number	Revision
B	Module de détection de vent (d'après TP43)	v1.0
Date:	16/12/2008	Sheet of
File:	D:\Electronique\Store_vent_v2.SchDoc	Drawn By: Philippe LEGUEN